

2024年11月12日

役員・幹事 各位

行事担当:株式会社 アイシン
岩瀬 洋一
手島 一広

〔役員・幹事役割マニュアル〕

2024年度リーダー研修会(中級)

拝啓 時下ますますご清栄のことお慶び申し上げます。
さて、来る11月20日(水)、21日(木)に開催致します表記研修会にご多忙中にもかかわらず「出席」の回答を賜わり、誠にありがとうございます。
つきましては、今回の研修会にあたり役割分担、準備・進行などマニュアルを作成致しました。皆様に何かとご面倒をおかけすることと存じますが、ご協力の程、宜しく願い致します。

敬具

－ 記 －

- 集合場所：刈谷市産業振興センター 7F小ホール（岩瀬携帯:080-3066-7199）
- 日 時：【前日準備】2024年11月19日(火) 集合 13:25、挨拶・準備 13:30～
- 日 時： 【1日目】2024年11月20日(水) 幹事受付朝礼 8:45～(7F小ホール)
【2日目】2024年11月21日(木) 受け持ちコース会場へ 8:45
片付け終了後 終礼 17:00頃(7F小ホール)
*本研修会ではお試しQC基礎入門コースが併設します(11月20日(水)のみ)
*当研修会は連続2日の日帰り研修会です。

以上

役員・幹事の皆様へのお願い

- 各自におかれましては、自分の役割分担のところは必ずお読みください。
- 新任幹事の皆様には内容のわかりにくいところがあるかもしれませんが、会場世話人、ベテラン幹事の方々にお聞きいただくか、行事担当までご連絡下さい。
- 前日の会場準備は、13:30より開始します。
・事前準備に参加していただける役員・幹事様は13:25までに「7F 小ホール」にご来場願います。
- ④駐車場は隣接する市営相生駐車場をご利用ください。

2024年度QCサークル研修会(中級)

役割分担マニュアル

前日準備 : 2024年11月19日(火) 13:25(集合)~16:50

研修会当日 : 2024年11月20日(水)~21日(木) 8:45(集合)

反省会 21日 17:00予定(7F小ホール)

ところ : 刈谷市産業振興センター(0566-28-0555)

【目次】

1. 役員・幹事様の刈谷市産業振興センターへの交通のご案内	1
2. 会場案内図(会場定員)と前日・当日の朝礼・反省会について	2
3. 『災害発生時の注意・お願い事項』	3
4. 2024年度 QCサークルリーダー研修会(中級) 役員・幹事出席者名簿	4
5. 研修会スケジュール	4
6-1. 連絡事項と役割分担	5
6-2. 役割分担とタイムスケジュール	6
6-3. 開会式前の役割分担(11/20)	7
6-4. 開会式からの役割分担	8
7. 会館内 借用備品	9
8-1. 受付・案内レイアウト他	10
8-2. 受付・誘導必要備品等	11
8-3. 各コース備品等	12
9-1. 7F 小ホール(前日準備・当日)レイアウト他	13
9-2. 7F 小ホール(前日準備・当日)設営	13
10-1. 研修会場レイアウト図(603会議室 Aコース)	14
10-2. 研修会場レイアウト図(604会議室 Bコース)	15
10-3. 研修会場レイアウト図(504/505会議室 C/Dコース)	16
11. 役員・幹事さんへのお願い事項(参加者アンケート)	17
12. 弁当・テキストについて	18
13. 参加者名簿	19-22
14. 行事担当会社(一部幹事さん)の役割	23
メモ	24

皆様のご協力をお願い致します

1.役員・幹事様の刈谷市産業振興センターへの交通のご案内

【会場案内図】

『刈谷市産業振興センター』

刈谷市相生町1丁目1番地6

TEL: (0566) 28-0555

JR刈谷駅・名鉄刈谷駅下車北口から南西方向(徒歩3分)

駐車場はありませんので、隣接する市営相生駐車場をご利用下さい。(割引あり)



〔MEMO〕

.....

.....

.....

.....

.....

.....

.....

.....

.....

.....

2. 会場案内図(会場定員)と前日・当日の朝礼・反省会について

【前日準備】(13:25)
 受付: 7F 小ホール
 昼礼: 7F 小ホール

【1日目】
 受付: 7F 小ホール(8:45)
 朝礼: 7F 小ホール(8:50)
 昼食会場: 各研修会会場または601会議室
 *初日の反省会は行いません。気づきあればチーフ→岩瀬まで

【2日目】
 参加者受付: 各自の研修会場にて世話人点呼(9:00)
 *参加者欠席等の連絡あれば、岩瀬→チーフまで連絡いたします。
 昼食会場: 各研修会会場または602会議室

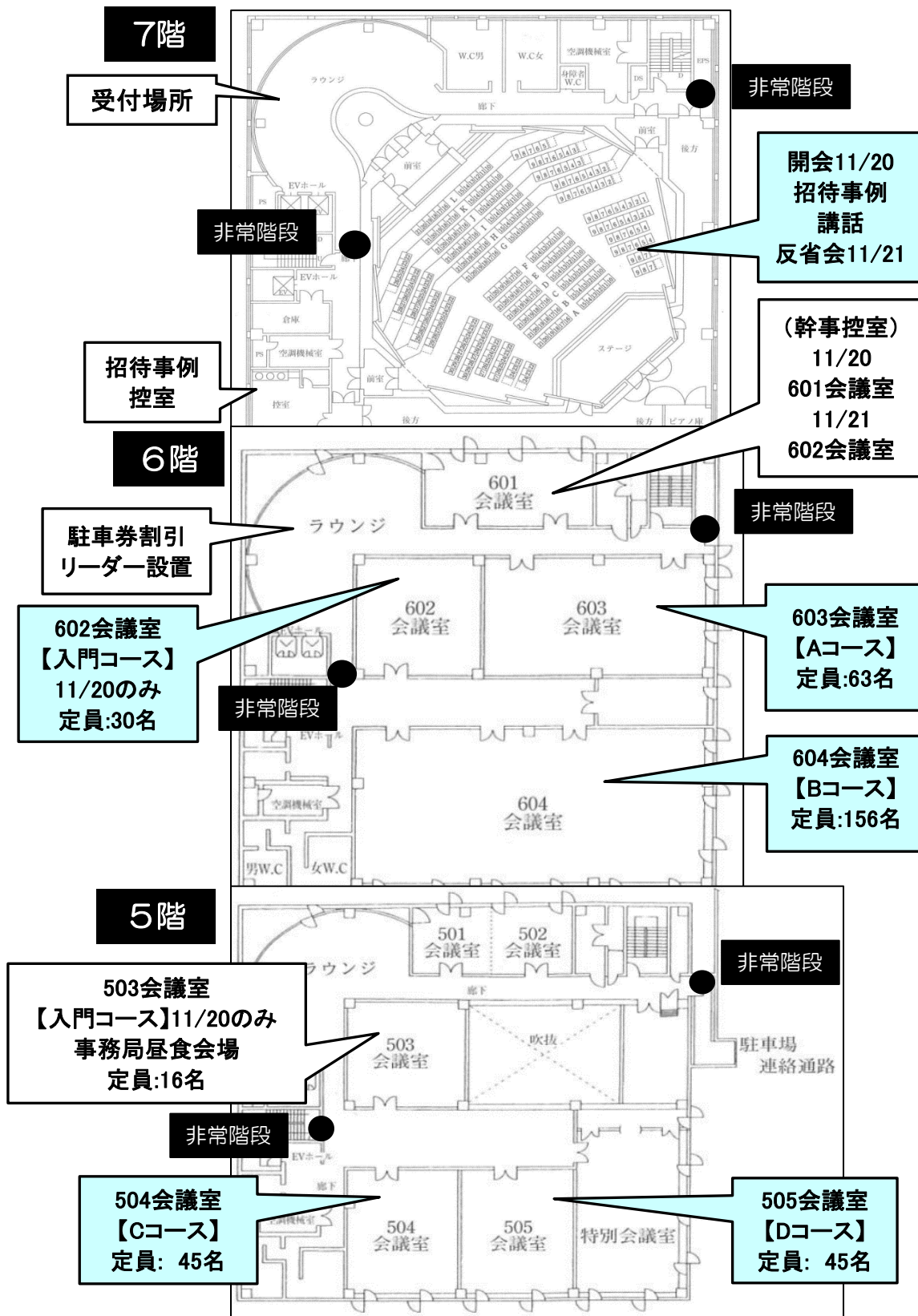

『災害発生時の注意・お願い事項』

災害発生時は、あわてずに会場係指示に従い、落ち着いて行動して下さい。

1. 【地震発生時】

- (1) 持ち物で頭を保護し、揺れがおさまるのを待って下さい。
- (2) 机がある場所では、机の下にもぐって下さい。
- (3) 窓ガラスから離れて下さい。
- (4) エレベータを利用しないで下さい。
- (5) エレベータを利用中の時は、全階のボタンを押し、止まった階で降りて避難して下さい。
- (6) 会場入口などの扉または、非常口を利用して外へ出て下さい。
- (7) 外に出る時は、あわてない、走らないで下さい。
- (8) 会場係の指示に従って下さい。
- (9) 周りにいる人たちと声を掛け合って、落ち着いて行動して下さい。
- (10) 手荷物やカバンなどで頭を保護しながら移動して下さい。
- (11) 割れたガラスや転倒した付帯設備に注意しながら移動して下さい。

2. 【津波発生時】

- (1) 津波到来の予告が入った時は、速やかに建物の最上階や高所へ移動して下さい。
- (2) 津波が引いても繰り返しの余波に備えて、周囲の状況などをよく確認して下さい。

3. 【火災発生時】

- (1) 火事を発見したら、大きな声で周りに知らせて下さい。
- (2) 会場係は、近くの消火器を持って、初期消火を行なって下さい。
- (3) 火災が拡大している場合は、無理せずに避難して下さい。
- (4) 火災から避難する場合は、火災の風上に避難して下さい。
- (5) エレベーターは利用しないで下さい。
- (6) 誘導灯や非常灯が点いている時は、従って下さい。
- (7) 煙が部屋や廊下に充満してきた場合は、ハンカチやタオルなどで、口・鼻をしっかりと覆い、煙を吸わないよう、姿勢を低くして、早く避難して下さい。

4. 【停電発生時】

- (1) 先ずは、誘導灯や非常灯を確認して下さい。
- (2) 周りにいる人たちと声を掛け合い、あわてないで下さい。
- (3) 避難する時は、足元をよく確認し、階段や段差などに注意して下さい。
- (4) 会場係の指示に従って、避難して下さい。
- (5) エレベータを利用中の場合は、インターホンで通報し救助を待って下さい。

⊕ 安全に関するお願い事項 ⊕

- (1) 両手に荷物も持って階段の昇降をしないでください。
(両手が塞がっている場合はエレベーターを使用する、もしくは鞆を使用し手に持たない)
- (2) 動きやすい靴を着用しましょう。
ポ ポケットに手を入れて歩かない！
ケ ケータイを歩きながら使用しない！
手 手すりを持って階段を昇降する！
な ななめ（ショートカット）に横断しない！
し 指差呼称の実施個所では必ず行う！

 ご安全に！ 

4. 2024年度 QCサークルリーダー研修会(中級) 役員・幹事出席者名簿

役職	会社名	氏名	11/1	前日準備	11/20	11/21	コース	役職	会社名	氏名	11/1	前日準備	11/20	11/21	コース
1 地区長	アイシン高丘(株)	黒柳 美明	-	×	×	×	---	21 スタッフ幹事	豊田合成(株)	福田 富夫	○	○	○	○	◎入門
2 副地区長	愛三工業(株)	荻野 洋三	×	×	×	×	---	22 ライン幹事		鬼頭 英司	×	×	×	×	---
3 幹事長	アイシン高丘(株)	渡辺 玲	○	○	○	○	---	23 スタッフ幹事	トヨタ紡織(株)	佐藤 利次	○	×	×	×	---
4 副幹事長	愛三工業(株)	尾崎 洋	○	○	○	○	---	24 ライン幹事		若山 和彦	×	○	○	○	B
5 世話人	元(株)デンソー	遠藤 克義	○	×	○	○	---	25 スタッフ幹事	日本特殊陶業(株)	水谷 和生	○	○	○	○	C
6 副世話人	(株)アイシン	細川 直次	○	○	○	○	●B	26 スタッフ幹事	フタバ産業(株)	田村 利明	×	×	×	×	---
7 副世話人	アイシン機工(株)	渡部 正光	○	○	○	○	●C	27 ライン幹事		山本 哲治	○	○	○	○	B
8 副世話人	フタバ産業(株)	内藤 新治	○	○	○	○	●D	28 スタッフ幹事		渡辺 清治	-	×	×	×	---
9 副世話人	トヨタ紡織(株)	新見 嘉章	○	○	○	○	●A	29 スタッフ幹事	(株)アールスティ	益永 明央	○	○	○	○	A
10 副世話人	トヨタ車体(株)	上田 智博	-	×	×	×	---	30 ライン幹事		望月 寛真	○	○	○	○	D
11 顧問	小島プレス工業(株)	筏津 謙二	×	×	×	×	---	31 スタッフ幹事		瀬井 美矢子	-	×	×	×	---
		(小計)	7	6	7	7		32 スタッフ幹事	(株)アドヴィックス	久米 明弘	○	○	○	×	C
1 ライン幹事	愛三工業(株)	茅野 昌吉	○	○	○	○	A	33 ライン幹事		恩澤 将吾	○	○	○	○	A
2 ライン幹事	アイシン高丘(株)	田口 政博	○	○	○	○	B	34 スタッフ幹事	大豊工業(株)	野崎 典子	○	○	○	○	B
3 ライン幹事	アイシン機工(株)	吉田 勇治	○	○	○	○	B	35 ライン幹事		井上 良一	○	○	○	○	C
4 スタッフ幹事		朝原 哲夫	○	○	○	○	A	36 スタッフ幹事	豊臣機工(株)	横畑 正則	○	○	○	○	◎C
5 スタッフ幹事	愛知製鋼(株)	知念 広秋	○	○	○	○	A	37 ライン幹事		坂口 光将	○	○	○	○	D
6 スタッフ幹事	小島プレス工業(株)	石田 奈加夫	○	○	○	○	◎A			(小計)	30	31	32	30	
7 ライン幹事		花井 章弘	○	○	○	○	◎D	1 正事務局	アイシン高丘(株)	稲垣 里美	○	○	○	○	---
8 スタッフ幹事	(株)ジェイテクト	牧野 直樹	○	○	○	○	D	2 正事務局		黒島 理栄	○	○	○	○	---
9 ライン幹事		澤井 正人	×	×	○	×	事務局手伝い	3 副事務局		古賀 賢一	○	○	○	○	---
10 スタッフ幹事	日本製鉄(株)	倉橋 理治	○	○	○	○	入門	4 副事務局	愛三工業(株)	津代 真子	○	○	○	○	---
11 ライン幹事	名古屋製鉄所	小倉 直宏	×	○	○	○	A	5 副事務局		山内 裕美	○	○	○	○	司会
12 スタッフ幹事	(株)デンソー	熊谷 哲也	○	○	○	○	C	6 体験	三菱重工(株)	阿部 規子	○	○	○	○	B
13 ライン幹事		石原 弘之	○	○	○	○	B	7 体験		美頭 里美	○	○	○	○	A
14 スタッフ幹事		深川 宏	○	○	○	○	A	8 行事担当 上司		伊藤 隆行	×	○	○	○	---
15 ライン幹事	(株)東海理化	市川 勝巳	○	○	○	○	◎B	9 行事担当 スタッフ	(株)アイシン	野呂 加歩	○	○	○	○	---
16 上司控		岩田 欣二	○	○	○	○	---	10 行事担当 スタッフ		手島 一広	○	○	○	○	---
17 スタッフ幹事	トヨタ自動車(株)	朝倉 康司	○	○	○	○	入門	11 行事 責任者		岩瀬 洋一	○	○	○	○	---
18 ライン幹事		前田 義人	○	○	○	○	B			(小計)	10	11	11	11	
19 スタッフ幹事	(株)豊田自動織機	梶山 英紀	○	○	○	○	D	1 スタッフ幹事	トヨタ車体(株)	寛 一雄	○	○	○	○	次年度行事
20 ライン幹事		岩切 健二	○	○	○	○	B	2 ライン幹事		鈴木 利哉	○	○	○	○	次年度行事
		(小計)	2	2	2	2				(小計)	2	2	2	2	
		備考								幹事弁当数	全体計	49	50	52	50
		トヨタ自動車：前田幹事 11/20入門事務局ランチMtg参加													
		トヨタ自動車：朝倉幹事 11/21 Bコース													
		豊田合成：福田幹事 11/21 Bコース													
		日本製鉄：倉橋幹事 11/21 Bコース													

5. 研修会スケジュール

	No.	時間	分	内容
1 日 目	1	9:15 ~ 9:30	15	参加者受付
	2	9:30 ~ 9:45	15	開会挨拶・お知らせ
	3	9:45 ~ 10:10	25	招待事例発表 (株)名張製作所 たぬき囃子サークル様
	4	10:20 ~ 11:05	45	休憩後 講話(渡部副世話人)
	5	11:15 ~ 17:00 (昼食含む)	285	各コース別グループ研修・情報交換会
	No.	時間	分	内容
2 日 目	1	9:00 ~ 9:05	5	参加者受付(各コースにて)
	2	9:05 ~ 16:35 (昼食含む)	390	各コース別グループ研修・成果発表・なんでも相談会

6-1 通しの連絡事項と役割分担(11/19・20・21)

11/19 13:45～	*全体Mtg後は各会場へ。会場世話人・チーフのもと設営をお願いいたします。 *グループアドバイザーは研修パックの確認を行ってください。 *会場設営後、すり合わせ(最終確認)を行ってください。 *終了後、流れ解散となります。チーフは施錠の関係上、岩瀬にご連絡ください。
11/20・21共通	*連日同コースのご担当となります。
11/20	*幹事集合8:45 8:50朝 7F小ホール朝礼。 *初日の反省会は行いません。気づいたことがあればチーフ→岩瀬まで連絡ください。
11/21	*直接各コース会場へお越しください。連絡事項あればチーフにお伝えいたします。 *研修終了後、各コース片付け、7F小ホール終礼。

(敬称略)

【Aコース(役割認識)】603

NO.	会社名	氏名	主な担当	Gr.
1	トヨタ紡織(株)	新見 嘉章	会場世話人	
2	小島プレス工業(株)	石田 奈加夫	チーフアドバイザー	
3	アイシン機工(株)	朝原 哲夫	アドバイザー	A-1
4	(株)アーレスティ	益永 萌央	アドバイザー	A-2
5	愛三工業(株)	茅野 昌吉	サブアドバイザー	A-2
6	(株)東海理化	深川 宏	アドバイザー	A-3
7	三菱重工業(株)	美頭 里美	サブアドバイザー	A-3
8	愛知製鋼(株)	知念 広秋	アドバイザー	A-4
9	(株)アドヴィックス	恩澤 将吾	アドバイザー	A-5
10	日本製鉄(株)名古屋	小倉 直宏	アドバイザー	A-6

*茅野幹事・11/20
11:00より603会議室出た右手の非常階段扉で待機、誘導

【Bコース(問題解決)】604

NO.	会社名	氏名	主な担当	Gr.
1	(株)アイシン	細川 直次	会場世話人	
2	(株)東海理化	市川 勝巳	チーフアドバイザー	
3	フタバ産業(株)	山本 哲治	アドバイザー	B-1
4	アイシン機工(株)	吉田 勇治	アドバイザー	B-2
5	アイシン高丘(株)	田口 政博	アドバイザー	B-3
6	(株)デンソー	石原 弘之	アドバイザー	B-4
7	(株)豊田自動織機	岩切 健二	アドバイザー	B-5
8	トヨタ紡織(株)	若山 和彦	アドバイザー	B-6
9	大豊工業(株)	野崎 典子	アドバイザー	B-7
10	トヨタ自動車(株)	前田 義人	アドバイザー	B-8
11	三菱重工業(株)	阿部 規子	サブアドバイザー	B-8

*細川世話人・阿部幹事・11/20
11:00より604会議室前の非常階段扉で待機、誘導

【Cコース(QC手法)】504

NO.	会社名	氏名	主な担当	Gr.
1	(株)アイシン機工	渡部 正光	会場世話人	
2	豊臣機工(株)	横畑 正則	チーフアドバイザー	
3	日本特殊陶業(株)	水谷 和生	アドバイザー	C-1
4	大豊工業(株)	井上 良一	アドバイザー	C-2
5	(株)デンソー	熊谷 哲也	アドバイザー	C-3
6	(株)アドヴィックス	久米 明弘	サブアドバイザー	C-2

*久米幹事11/21欠席

【Dコース(課題達成)】505

NO.	会社名	氏名	主な担当	Gr.
1	フタバ産業(株)	内藤 新治	会場世話人	
2	小島プレス工業(株)	花井 章弘	チーフアドバイザー	
3	(株)ジェイテクト	牧野 直樹	アドバイザー	D-1
4	(株)豊田自動織機	椛山 英紀	アドバイザー	D-2
5	(株)アーレスティ	望月 寛真	アドバイザー	D-3
6	豊臣機工(株)	坂口 光将	アドバイザー	D-4

*花井チーフ、久米幹事・11/20
11:00より504会議室前の非常階段扉で待機、誘導

QC基本コース 602(20日のみ)

NO.	会社名	氏名	主な担当	Gr.
1	豊田合成(株)	福田 富夫	チーフアドバイザー	
2	トヨタ自動車(株)	朝倉 康司	アドバイザー	1
3	日本製鉄(株)名古屋	倉橋 理治	アドバイザー	2

*遠藤世話人、前田幹事 503会議室にてランチMtg(11/20)

*朝倉幹事11/21 Bコース

*福田・倉橋幹事Bコース

	会社名	氏名	主な担当	班
1	トヨタ車体(株)	寛 一雄	次年度行事担当	
2		鈴木 利哉		
3	(株)ジェイテクト	澤井 正人	事務局お手伝い	

*澤井幹事11/21欠席

事務局 601(20日)/602(21日)

NO.	会社名	氏名	主な担当
1	元デンソー(世話人)	遠藤 克義	全体アドバイス・お世話係
2	アイシン高丘(株)(幹事長)	渡辺 玲	全体運営
3	愛三工業(株)(副幹事長)	尾崎 洋	参加者受付・案内
4	アイシン高丘(株)	稲垣 里美	全体運営サポート 幹事受付 参加者受付・案内
5	(正事務局)	黒島 理栄	
6		古賀 賢一	
7	愛三工業(株) (副事務局)	津代 真子	
8		山内 裕美	
9	(株)東海理化	岩田 欣二	次年度副地区長会社
10		伊藤 隆行	行事担当
11	(株)アイシン	野呂 加歩	
12		手島 一広	
13		岩瀬 洋一	

6-2 役割分担(11/20-21)

*幹事集合8:45 8:50朝 7F小ホール

*初日の反省会は行いません。気づいたことがあればチーフ→岩瀬まで連絡ください。

NO.	会社名	氏名 (敬称略)	主な担当	1日目				2日目				
				9:15 ~ 9:30	9:30 ~ 11:05	11:05 ~ 11:15	11:15 ~ 17:00	9:00 ~ 16:35	16:35 ~ 17:00	17:00 ~ 17:15		
				一般 受付	招待事例・ 講話	参加者コースへ 移動	コース別 研修	片付け	反省会			
1	(世話人)	遠藤 克義	全体アドバイス・お世話係		開会挨拶	各会場巡回、諸事項対応・お世話係、入門閉会						
2	(株)アイシン(副世話人)	細川 直次	Bコース会場世話人		講話	Bコース誘導	会場世話人・相談会・総評					
3	(株)アイシン機工(副世話人)	渡部 正光	Cコース会場世話人・講話			Cコース誘導	会場世話人・相談会・総評					
4	フタバ産業(株)(副世話人)	内藤 新治	Dコース会場世話人			Dコース誘導	会場世話人・相談会・総評					
5	トヨタ紡織(株)(副世話人)	新見 嘉章	Aコース会場世話人			Aコース誘導	会場世話人・相談会・総評					
6	アイシン高丘(株)(幹事長)	渡辺 玲	全体運営 参加者受付・案内			入門挨拶	会場移動時 誘導7F階段	各会場巡回、諸事項対応				
7	愛三工業(株)(副幹事長)	尾崎 洋			PRJ.							
8	アイシン高丘(株) (正事務局)	稲垣 里美	全体運営サポート 幹事受付 参加者受付・案内	受付	感謝状介添	幹事控室保安						
9		黒島 理栄										
10	愛三工業(株) (副事務局)	古賀 賢一										
11		津代 真子										
12		山内 裕美										
13	1 小島プレス工業(株)	石田 奈加夫	A コース会場チーフ			各会場準備	コース別研修					
14	2 アイシン機工(株)	朝原 哲夫	アドバイザー	A-1		603会議室 6F北階段誘導	時間配分は各コース アドバイザーマニュアル 参照してください。					
15	3 (株)アーレスティ	益永 萌央	アドバイザー	A-2								
16	4 愛三工業(株)	茅野 昌吉	サブアドバイザー	A-2								
17	5 (株)東海理化	深川 宏	アドバイザー	A-3								
18	6 三菱重工業(株)	美頭 里美	サブアドバイザー	A-3								
19	7 愛知製鋼(株)	知念 広秋	アドバイザー	A-4								
20	8 (株)アドヴィックス	恩澤 将吾	アドバイザー	A-5								
21	9 日本製鉄(株)名古屋	小倉 直宏	アドバイザー	A-6								
22	1 (株)東海理化	市川 勝巳	B コース会場チーフ					各会場準備	コース別研修			
23	2 フタバ産業(株)	山本 哲治	アドバイザー	B-1				604会議室 6F西階段誘導	時間配分は各コース アドバイザーマニュアル 参照してください。			
24	3 アイシン機工(株)	吉田 勇治	アドバイザー	B-2								
25	4 アイシン高丘(株)	田口 政博	アドバイザー	B-3								
26	5 (株)デンソー	石原 弘之	アドバイザー	B-4								
27	6 (株)豊田自動織機	岩切 健二	アドバイザー	B-5								
28	7 トヨタ紡織(株)	若山 和彦	アドバイザー	B-6								
29	8 大豊工業(株)	野崎 典子	アドバイザー	B-7								
30	9 トヨタ自動車(株)	前田 義人	アドバイザー	B-8								
31	10 三菱重工業(株)	阿部 規子	サブアドバイザー	B-8								
32	1 豊臣機工(株)	横畑 正則	C コース会場チーフ			各会場準備	コース別研修					
33	2 日本特殊陶業(株)	水谷 和生	アドバイザー	C-1		504会議室 5F西階段誘導	時間配分は各コース アドバイザーマニュアル 参照してください。					
34	3 大豊工業(株)	井上 良一	アドバイザー	C-2								
35	4 (株)アドヴィックス	久米 明弘	サブアドバイザー	C-2								
36	5 (株)デンソー	熊谷 哲也	アドバイザー	C-3								
37	1 小島プレス工業(株)	花井 章弘	D コース会場チーフ					5F西階段誘導	コース別研修			
38	2 (株)ジェイテクト	牧野 直樹	アドバイザー	D-1		各会場準備 505会議室	時間配分は各コース アドバイザーマニュアル 参照してください。					
39	3 (株)豊田自動織機	椛山 英紀	アドバイザー	D-2								
40	4 (株)アーレスティ	望月 寛真	アドバイザー	D-3								
41	5 豊臣機工(株)	坂口 光将	アドバイザー	D-4								
42	1 豊田合成(株)	福田 富夫	入門コース会場チーフ		9:30~ 開始			各会場準備	コース別研修			
43	2 トヨタ自動車(株)	朝倉 康司	アドバイザー	入-1		602会議室	B コース応援					
44	3 日本製鉄(株)名古屋	倉橋 理治	アドバイザー	入-2								
45	1 トヨタ車体(株)	篁 一雄	次年度行事担当					各会場巡回・写真				
46	2	鈴木 利哉				各会場巡回・写真						
47	(株)ジェイテクト	澤井 正人	事務局手伝い		インタビュアー							
48	(株)東海理化	岩田 欣二	次年度副地区長会社		音響・照明							
49	株式会社アイシン	伊藤 隆行	行事担当	受付								
50		2			野呂 加歩							
51		3			手島 一広	会議室開錠	いろいろ雑務 *15:00~Bコース情報係					
52		4			岩瀬 洋一	朝礼	会場巡回・諸事情対応					

片づけ(各会場)

反省会(7F小ホール)

6.-3【開会式前の役割】

スケジュール	時間	内容・補足説明	担当(敬称略)
役員・幹事受付	8:45	受付:7階 小ホール (役員・幹事控室:6階 601会議室)	事務局・副事務局 行事担当
朝礼	8:45~8:55	7階 小ホール	幹事長,行事担当会社
会場準備 参加者誘導 参加者受付 招待発表者対応 [準備するもの] ・受付名簿 ・PC、リーダー ・QC読本 ・コース別テキスト	8:55~ 11:05	・各コース担当会場の会場設営の最終確認を お願い致します。その後、打合せに入ってください。 ・受付は、9:00を目途に参加者受付を開始して 小ホール内へ案内して下さい。	各コース担当者 事務局・副事務局 行事担当
	参加者受付	参加者を受付し小ホールへ案内。 ①名簿チェック(QRコードリーダー) ②会社名・氏名の確認 *確認後、コース別受付に行くように案内	事務局・副事務局
	テキスト配布	①QC読本 & コース別テキスト配布 *Aコース担当の方はホール左手に 座ってもらってください。	
	7階 小ホール	・「講話」まで使用します。 ★PJ・看板・Q旗の設置 (前日設置) ★招待事例PPTの確認 (前日) " (当日) ★講話資料の確認 (前日)	事務局・副事務局 事務局・副事務局 渡部副世話人・岩瀬 " 渡部副世話人
	各研修室	・机、いす、PJ、PCの確認 (二日目終了時に現状復帰できるよう、 初期レイアウトをよく確認しておいてください) (設営は前日、当日各コースで朝礼) Aコース:603会議室 Bコース:604会議室 Cコース:504会議室 Dコース:505会議室 入門コース:602会議室 *入門コースは9:30~の開始となります。	各会場担当 ・会場世話人 ・チーフAD ・グループAD ・AD補助
招待発表者対応	招待サークル対応 9:10頃	招待発表サークル(発表者・補助者・付添 計1名)が 来場されたら、控室へご案内。 その後、時間を見計らって 小ホール席へ。 発表終了後、控室へご案内~お見送り。 *控室があります。(会場図参照)	遠藤世話人・岩瀬 岩瀬

6.-4【開会式からの役割】

最初から右側固定なら移動不要

【1日目】

スケジュール	時間	内容・補足説明	担当
開会	9:30～	総合司会: PJ: 写真: 音響・照明:	山内事務局 尾崎 副幹事長 津代 副事務局、寛幹事 岩田次期地区長会社
開会あいさつ オリエンテーション	9:30～9:45	・研修のねらい・心構えについて ・連絡事項	遠藤世話人 山内事務局
		※オリエンテーション終了後、演台を事例発表位置へ移動。 ・PCサポート	手島幹事 尾崎 副幹事長
招待事例発表	9:45～10:10	テーマ: 工程内不良 圧痕ゼロへの挑戦 ～切粉との戦闘記～ 株式会社名張製作所 たぬき囃子サークル 様	
		Q&A 質問者にマイク・図書カードを渡す	澤井幹事
		感謝状・記念品の授与 介添え:	遠藤世話人 黒島 事務局
(小休憩)	10:10～10:20		
講話 (小ホール)	10:20～11:05	QCサークル活動の基本を再認識、 なるレベルアップをしよう	さら 渡部副世話人
	12:30～13:30	* 入門事務局とのランチミーティング	遠藤世話人・前田幹事
	11:30頃	* 駐車割引リーダー6Fロビーに設置	岩瀬

各コース別

各コースへ移動	11:05～11:15	参加者移動	
* 7階誘導(北)・・・手島幹事、澤井幹事 (西)・・・尾崎副幹事長、アイシン伊藤 手空きの事務局・幹事 * 受け入れ6階・・・茅野幹事(北側)、細川世話人、阿部幹事(西側) 5階・・・花井チーフ、久米幹事(西側)			
GDの進め方説明	11:15～11:20		チーフAD・AD
自己紹介	11:20～11:40	グループ別で自己紹介	
ウォーミングアップ	11:40～12:00	ジェスチャーゲーム	
旗づくり	12:00～12:30	旗・役割決め	グループAD
昼食	12:30～13:30	各自でお弁当をとり自席で飲食	
各コースGD	13:30～16:00	チーフ用スライド、アドバイザーマニュアルに従って進行をお願いします。 休憩は各会場・各グループで適宜判断して取ってください。	チーフAD・AD
情報交換会	16:00～16:55	サークル一点自慢を活用ください。	*参加者に飲み物用意します
閉会・連絡事項	16:55～17:00		チーフAD

*終礼は行いません。お気を付けてお帰り頂き、2日目もよろしくお願いいたします。

*岩瀬⇄世話人・チーフでお気づきの点あればお知らせください。

【2日目】

*各コース受け持ち会場で開始してください。

*連絡事項がある場合は岩瀬⇄世話人・チーフに連絡致します。

スケジュール	時間	内容・補足説明	担当
受付	9:00～9:05	各研修室にて参加者受付・体調確認	チーフAD・AD
各コースGD	9:10～12:00	引き続き、チーフ用スライド、アドバイザーマニュアルに従って進行をお願いします。 休憩は各会場・各グループで適宜判断して取ってください。	会場世話人 チーフAD・AD
		引き続き、チーフ用スライド、アドバイザーマニュアルに従って進行をお願いします。 休憩は各会場・各グループで適宜判断して取ってください。	会場世話人 チーフAD・AD
昼食	12:00～13:00	各自でお弁当をとり自席で飲食	
なんでも相談会	15:30～16:30	相談事の解消	会場世話人・AD
閉会	16:30～16:35	研修総括	会場世話人

*各コース備品搬出・会議室復旧をお願いいたします。

*終礼は片付け終了後に小ホールで行います(17:00前後)。

7. 会館内 借用備品

	使用目的	会館 借用備品	地区 備品
7F 小ホール	役員・幹事 受付、朝礼	・ワイヤレスマイク:1本	
7F ロビー	参加者受付	・机:4本 ・駐車券カードリーダー	・パソコン…2台 ・QR読み取り機
601 会議室	幹事部屋		・プロジェクター ・延長コード ・パソコン ・印刷機
602 会議室	入門コース		・プロジェクター ・延長コード ・GDパック ? ・白いボード 2枚
603 会議室	Aコース 役割	・ワイヤレスマイク:2本 ・スクリーン(備え付け)	・プロジェクター ・延長コード ・パソコン 2台 ・GDパック …6ヶ ・白いボード 6枚
604 会議室	Bコース QC酒造	・ワイヤレスマイク:2本 ・スクリーン(備え付け)	・プロジェクター ・延長コード ・パソコン 1台 ・GDパック… 8ヶ ・白いボード… 8枚
504 会議室	Cコース 矢落とし	・スクリーン(備え付け)	・プロジェクター ・延長コード ・パソコン --- ・GDパック… 3ヶ ・白いボード… 3枚 ・矢落としセット…3
505 会議室	Dコース ジグソー	・スクリーン(備え付け)	・プロジェクター ・延長コード ・パソコン 1台 ・GDパック… 4ヶ ・白いボード…4枚 ・ジグソーセット…4
その他	案内用	・案内板(大)…1台 ・マグネット…12ヶ	

※スクリーンは各会議室にあり

2日目研修終了後、机・椅子等は元のレイアウトに復帰させる
(チーフアドバイザーは会場の元の状態を写真にとっておいてください)

8-1. 受付・案内(前日準備・当日)レイアウト他

●受付設営担当:副地区長会社、アイシン伊藤、野呂

1. 参加受付のデータを地区のパソコンに入れる(前日までに地区事務局)。
2. 設営確認→ダミー参加券にて、バーコード受付確認
3. 確認でき次第→撤収

※不明な点は行事担当(岩瀬)に相談願います。

1)-①前日準備

・以下の配置図に設営 ソファは窓際へ

1)-②当日

・研修会初日の当日、受付終了後に元に戻す。(7F備品部屋)

☆:チーフ



- ① 案内係は参加者をEVから受付まで図のような導線で案内してください。
- ② 受付にて参加券を提示いただき、QRコードリーダーでQRコードを読み取ります。
PC上で参加企業名・氏名・コース名を照合してください。OK→コース別受付へ
- ③ コース受付はコースを聞き、テキスト配布。ホールへ入るように伝える。
*席は自由席。**Aコースはステージ向かって左側に座ってもらうように案内する。**
- ④ 講話終了時、案内係は階段口で案内する(6F北側・西側口)。
- ⑤ 参加者出欠を各コースのチーフアドバイザーに連絡してください。
アイシン野呂(行事担当スタッフ)

例:Aコース全員出席、Bコース○グループ****さん欠席

※1『参加証明書』各コースに地区長印を押印した「参加証明書」を準備しておくので
希望者に配布してください

※2 参加券忘れの方は、参加申込書(名簿)で照合し、その旨を記入してから
参加券を再発行(白紙)をしてください。…アイシン野呂(行事担当スタッフ)

8-2. 受付・誘導(前日準備・当日)必要備品等

No	ステップ	ポイント	備考(必要器具)	
			会館借用備品	地区備品
1	受付机配置	<ul style="list-style-type: none"> ・前日準備後カードリーダーは会館へ返す ・机は受付時以外は片づける 	<ul style="list-style-type: none"> ・机…2台(小ホール倉庫から)受付が終わったら返す ・駐車券割引リーダー毎日終わったら事務所に返す 	<ul style="list-style-type: none"> ・QR読み取り機 2台 ・受付パソコン…2台(1台)
2	会場案内図			夫ビラ(A1)
3	『受付』ビラ 貼り付け	机の前に貼る		<ul style="list-style-type: none"> ・受付ビラ ・養生テープ
4	案内ビラ 貼り付け	会館の掲示案内板を借用(5F) ※その他のフロアは扉に貼り付け		<ul style="list-style-type: none"> ・掲示案内板 ・受付ビラ(A~Dコース)
5	参加券忘れ準備	机の前に貼る		<ul style="list-style-type: none"> ・受付ビラ(参加券忘れ) ・全コース分名簿 ・筆記具 ・参加券白紙 20枚
6	参加証明書準備	<ul style="list-style-type: none"> ・地区長印を押しておく ・受付机に置いておく 		
7	各コーススケジュール			夫ビラ(A1)→A3
8	アンケート 避難経路	テキスト内		<ul style="list-style-type: none"> *石田さんリクエスト… Aコースのみ 40枚、全体予備15枚 *基本はQRコードからアンケート

8-3. 幹事控室:601会議室(前日準備・当日)

1)-①前日準備

前日準備:地区長会社

- ①事務局用PC、プリンター等の設置
- ②その他(備品、コロナ備品)?
- ③研修会プログラム掲示

		講話・研修会会場(受付除く)							
		幹事部屋	A	B	C	D	入門	受付	
研修会GD必要備品		601	603	604	504	505	602	7Fラウンジ	合計
パソコン			2	1	0	1	0	2	6
プロジェクター		1(予備)	1	1	1	1	1		5
カメラ		1							1
USB		2							2
プリンター		1							1
(スキャナー対応)									0
マイクセット (会館用)	ワイヤレス								0
	マイクセット								0
スクリーン									0
白いボード			6	8	3	4	2		23
B紙 *少し多めに配付			12	16	6	8	2		44
コースセット一式			1	1	1	1		1	

【参考】以下、各会場のは研修結果発表方法

各研修コースでの発表方法		601(幹事部屋)	A	B	C	D	入門
QC手法説明(チーフAD)		—	マイク	マイク			
発表方法	発表班分け	—	2グループ 対面	2グループ 対面	3グループ	2グループ 対面	2グループ 対面
	発表準備	A3用紙	○	○	○	○	
	必要に応じて	B紙 ※	—	○	○	○	○
	なんでも相談	—	マイク	マイク			

※必要に応じて、GD時に作成した特性要因図、系統図マトリックス図、等の付箋を貼り付けたB紙を活用

※書記にはB紙の内容を発表資料に記入してもらう(回収用)。

9-1. 7F 小ホール(前日準備・当日)レイアウト他

【初日:役員・幹事 受付・朝礼・招待事例・講話 二日目:反省会】

・不明な点は行事担当(岩瀬)に相談願います。

	時間	ステップ	担当	ポイント
1	前日準備	マイク確認	岩瀬	スイッチは常時ON ステージの上にマイクあり
2	8:45~8:50	役員・幹事受付	事務局 行事担当	初日のみ朝礼 二日目は各研修会場へ *反省会二日目17:00 片付け終了後
3	8:50~9:00	朝礼・連絡事項	渡辺幹事長 岩瀬	
4	9:30~9:45	開会挨拶・オリエンテーション	遠藤世話人	スイッチは常時ON ステージの上にマイクあり
5	9:45~10:10	招待事例発表	ためき囃子サークル	スイッチは常時ON ステージの上にマイクあり
6	10:20~11:05	休憩後 講話	渡部副世話人	スイッチは常時ON ステージの上にマイクあり

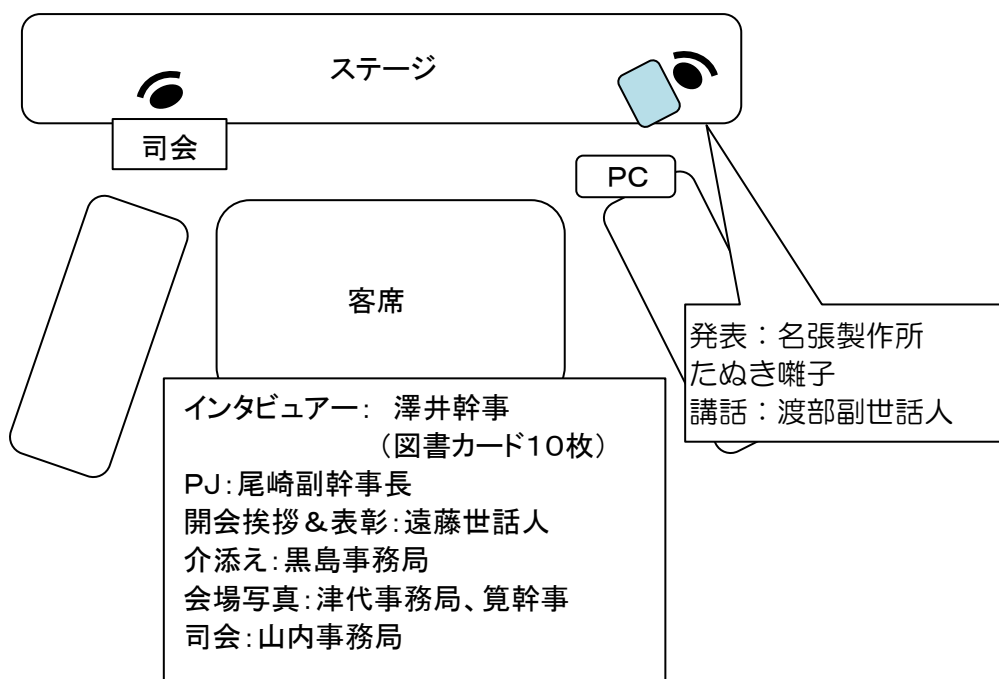

【招待事例発表】

- ①招待事例発表後、全体照明on,質疑応答 *図書カード配布
*** 澤井幹事・10:05に質疑応答が終われるように調整**
- ②質疑応答後、遠藤世話人から感謝状・盾・記念品授与 10:05目途

9-2. 7F 小ホール(前日準備・当日)設営

前日設営担当: 8-1参照

【運搬】

- ・ 備品(衣装ケース)を会場に搬入

【照明位置確認】

- ・ 会場照明確認 明るくなればOK

10-1. 研修会場レイアウト図
Aコース(603会議室 会場定員63名)

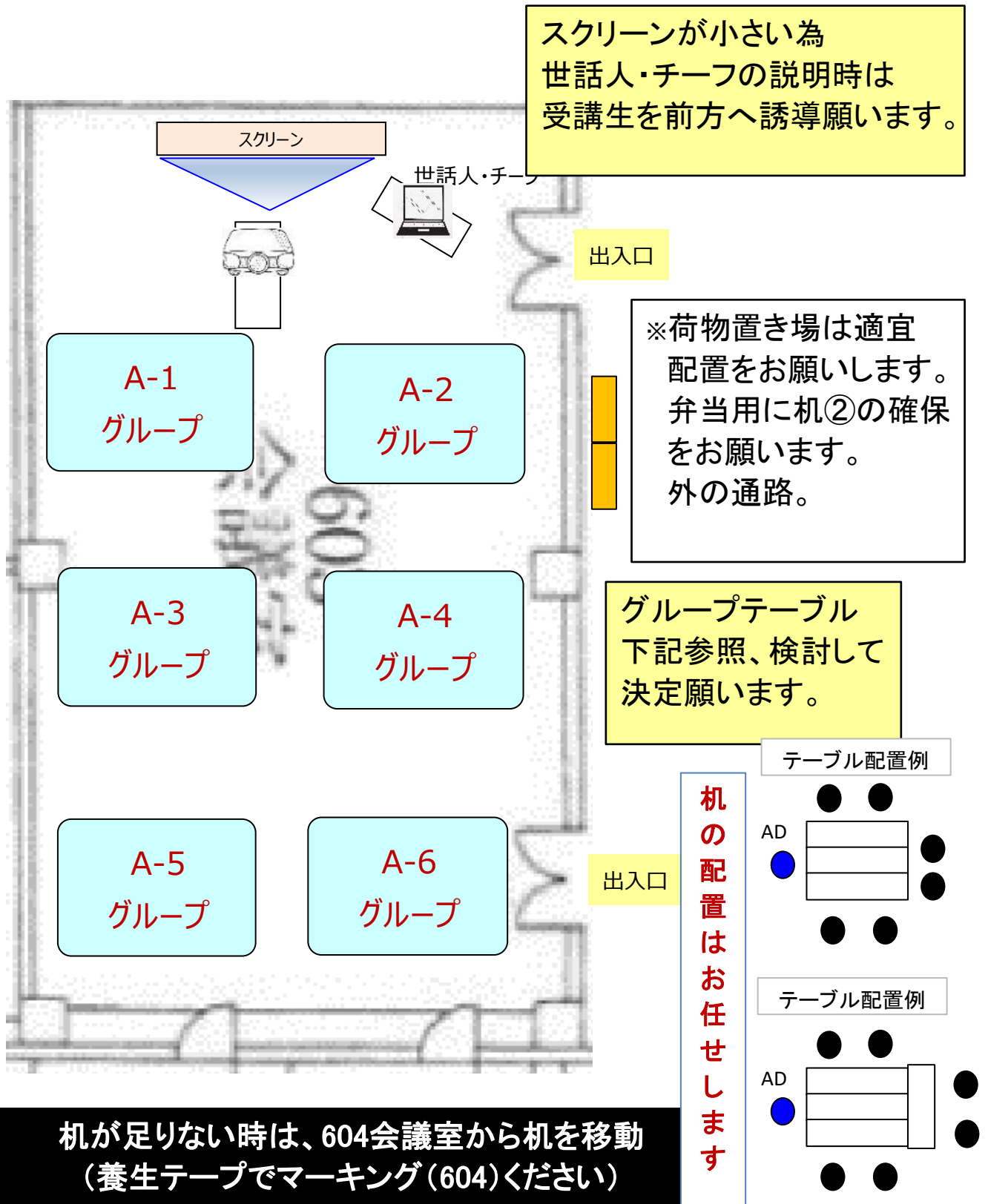

10-2. 研修会場レイアウト図

Bコース(604会議室 収容人員 156人)

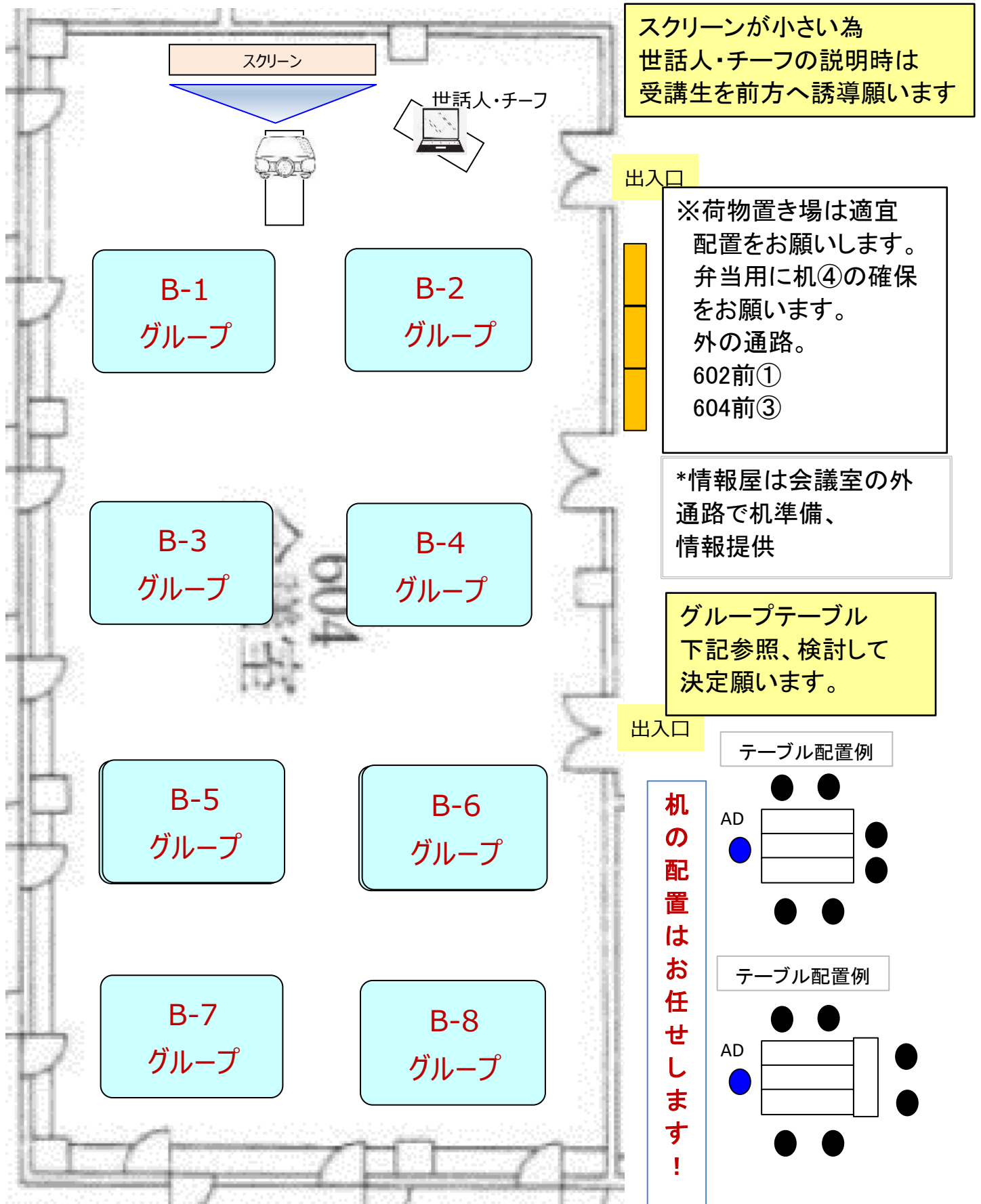

10-3. 研修会場レイアウト図

Cコース(504会議室)

Dコース(505会議室)

グループレイアウトは
変更可です。

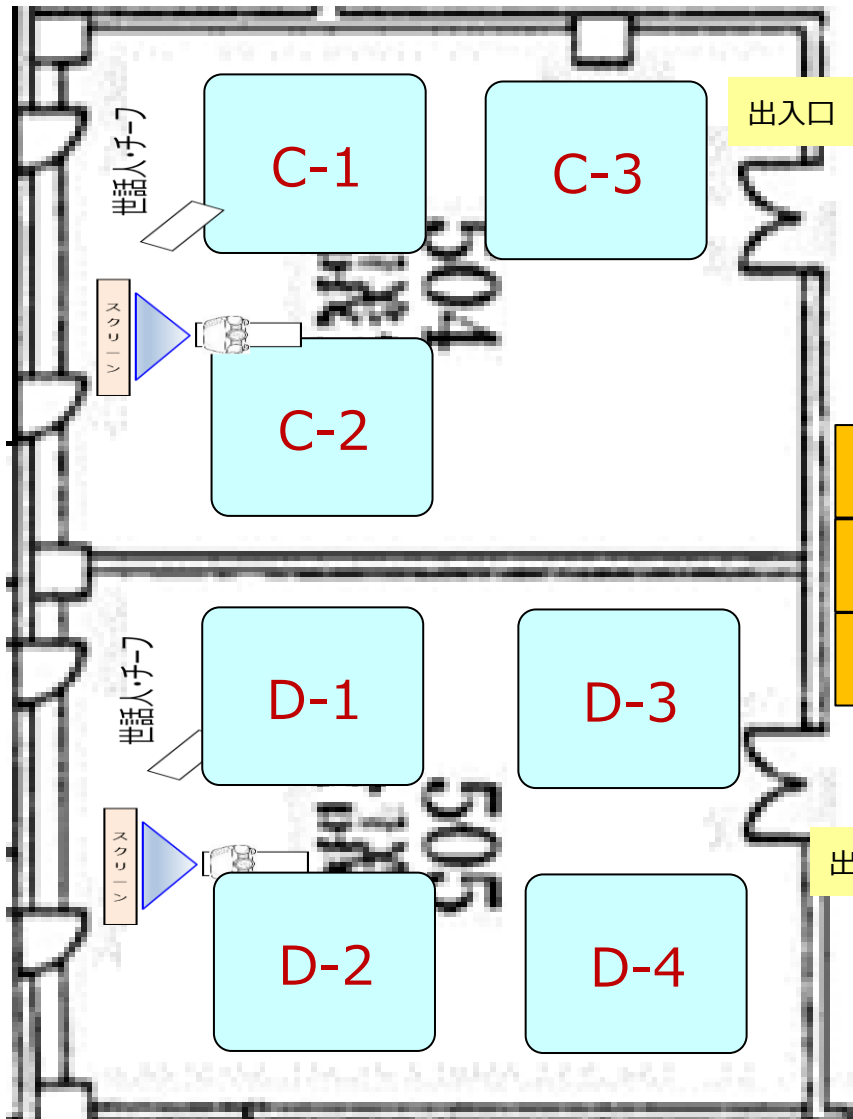

※荷物置き場は適宜
配置をお願いします。
弁当用に机③の確保
をお願いします。
外の通路。

グループテーブル
下記参照、検討して
決定願います。

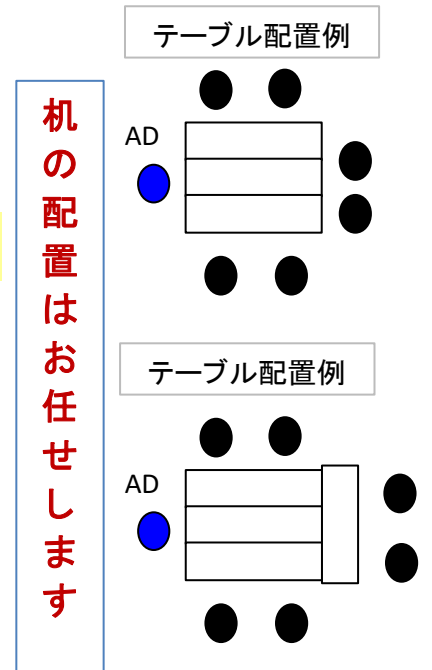

11. 役員・幹事さんへのお願い事項(参加者アンケート)

*基本は参加者に配布される**参加テキスト表紙**にあるQRコードを各自スマホで読み取り、入力いただけるようにご協力をお願いいたします。

※紙使用の方は以下です。番号をお忘れなく！

主催 QCサークル東海支部 愛知地区

会社名	氏名
-----	----

*研修終了時、アンケートにご協力をお願いいたします。

こちらのQRコードから



【参加券】 参加日 ○○○○年□□月 △△日 登録No. 270

研修会名		QCサークル事務・販売・サービス入門・初級研修会		参加認証
会社名	愛知地区工業	参加者お名前	愛知 太郎	
所属	愛知地区			
区分	A-5-G			

登録No. 270

QCサークル東海支部 愛知地区 アンケート様式 最終更新日：2024年7月23日

2024年度 参加日に○：(7月)24日・25日 研修会開催日：2024年 月 日

 QCサークル事務・販売・サービス研修会 アンケート用紙

愛知地区では行事に参画された皆様のご意見、ご感想を今後の企画、運営に活用させていただきます。お手数ですが、下記項目の回答番号を選び回答枠へのご記入をお願い致します。

1. あなたの職種、立場をお伺いします ご回答番号

(1) 職 種は： ①事務 ②技術・開発 ③製造(直接) ④製造(間接)

(1)

⑤販売・サービス ⑥その他()

2. 研修会2日目終了後、地区備品は会議室外の通路に集めて、1F搬入口(碧南運送)への搬送ご協力をお願いいたします。
3. 個人で持ってきて飲んだペットボトルは、お持ち帰りください
昼食で出されたペットボトルは、指定された場所に廃却ください



12. 弁当・テキストについて

【弁当関連】

1. 入荷時間&配布

20日:11:45頃配送 12:30頃配付予定

21日:11:15頃配送 12:00頃配付予定

2. 必要数量

		幹事控室	Aコース	Bコース	入門 コース	Cコース	Dコース	入門 事務局			
		6F				5F					
		601	603	604	602	504	505	503			
20日	参加者	/	36	48	10	17	24	11	200		
	役員・幹事	15	10	9	3	6	6	2			
	招待事例	3	/	/	/	/	/	/			
		18	46	57	13	23	30	13			
21日	参加者	/	36	48	/	17	24	/	合計		
	役員・幹事	18	10	11	/	5	6	/			
	視察	3	/	/	/	/	/	/			
		21	46	59	0	22	30	0	178	378	

*11/20 市川幹事午後から参加のためお弁当は不要。前田幹事503にて

*11/20 たぬき囃子サークル3名追加

*11/20 入門コース事務局とのランチMtg ・遠藤世話人、前田幹事分含む

*11/21 大豊工業 視察事務局3名分追加

*11/21 澤井幹事(幹事控室)、久米幹事(Cコース)欠席

*役員・幹事(幹事控室)は事務局、行事担当他

【参加者テキスト関連】

QC読本・・・130冊

テキスト必要数:予備含む

Aコース	50冊
Bコース	60冊
Cコース	30冊
Dコース	30冊
入門	

参加者名簿 Aコース

敬称略

コース名・内容	会場	会場世話人	チーフアドバイザー	参加人数
Aコース グループ討議(役割認識)	603	QCサークル愛知地区 副世話人 新見 嘉章 トヨタ紡織(株)	QCサークル愛知地区 幹事 石田 奈加夫 小島プレス工業(株)	36名

参加券 No.	グループ	会社名	氏名	所属	職種							役割・経験年数				手法の理解度				アドバイザー (サブ)		
					製造	製造間接	技術・開発	事務	販売	サービス	リーダー	メンバー	事務局	管理・監督者	使いこなせる	何とか使える	よくわからない	知らない				
3	A-1	トヨタマリーナ(株)	矢崎 大樹	製造1課3係	○								3年以上							朝原 哲夫 アイシン機工(株)		
8		(株)デンソーエアシステムズ	大嶽昌利	生産1課3係3班	○								3年未満						○			
17		中部鋼鉄(株)	龍 一彰	圧延工場	○									3年以上					○			
21		(株)アイシン	彦坂 侑	金型生技部		○								1年未満							○	
89		(株)豊田自動織機	西村 司	自動車事業部製造部	○									3年未満							○	
100		(株)東海理化	村松 真衣	音羽品管部		○								3年未満							○	
2	A-2	トヨタマリーナ(株)	小口 裕介	製造1課2係	○								3年以上						○	益永 萌央 (株)アレスティ (茅野 昌吉) (愛三工業(株))		
48		大豊精機(株)	佐々木 裕志	設備技術部			○						3年未満					○				
54		(株)松尾製作所	富田好宏	生産管理				○					3年未満						○			
57		(株)デンソー	眞木 俊	サーマル製造3部TPM2-3		○								3年以上							○	
76		トヨタ紡織(株)	松山 友祐	コンポーネント工程整備室			○							3年以上							○	
86		三菱電機(株)	水岡 梨咲	FA工作第一部PC工作第一課組立第一係	○									3年未満							○	
52	A-3	(株)松尾製作所	荒川 元喜	樹脂課	○								3年以上						○	深川 宏 (株)東海理化 (美頭 里美) (三菱重工業(株))		
56		JFEスチール(株)	加藤誉敬	製造部	○									3年以上					○			
58		(株)デンソー	田中理紗	SS製2部 製造技術室 TPM1課		○								1年未満							○	
92		(株)アイシン	福永 俊樹	車体製品企画部			○							1年未満							○	
107		(株)ジェイテクト	池末 勇太	製造部第2生産課	○											1年未満					○	
119		(株)デンソーウェーブ	浦郷 涼		○									3年未満							○	
4	A-4	(株)ニッセイ	成瀬有人	新技術開発課			○							3年未満					○	知念 広秋 愛知製鋼(株)		
9		(株)デンソーエアシステムズ	戸床 彰	生産管理物流2係		○								3年未満					○			
23		ジヤトコエンジニアリング(株)	彦坂 治司	実験部			○							3年未満					○			
65		(株)オティックス	柴田 聡	西尾製造部工務課保全係		○								3年以上							○	
88		三菱電機(株)	鈴木 潤	FA工作第二部アンプ工作課組立第一係	○									1年未満							○	
90		(株)豊田自動織機	藤澤 幸弘	繊維機械事業部	○									3年以上	3年以上						○	
10	A-5	(株)デンソーエアシステムズ	杉山知久	生産管理2課物流1係		○								3年以上					○	恩澤 将吾 (株)アドヴィックス		
37		愛三工業(株)	山本 稔	金型開発室		○								3年以上							○	
62		(株)名張製作所	中島基成	製造部		○								3年未満							○	
91		(株)アイシン	佐々木 章彦	車体製品企画部			○							3年未満							○	
109		(株)ジェイテクト	河瀬 ウィリアム	製造部第4生産課	○											3年以上					○	
116		GKNドライブインジャパン(株)	近藤 司	製造課	○									3年以上							○	
5	A-6	(株)ニッセイ	久保田春希	組立一課	○									3年以上						○	小倉 直宏 日本製鉄(株)	
22		(株)アイシン	菊池 幸己	蒲郡工場		○								1年未満						○		
38		愛三工業(株)	小松昌平	技術統括部			○							3年未満						○		
47		大豊精機(株)	木場 礁	型・部品技術部			○							1年未満	3年以上					○		
59		(株)デンソー	兼子征也	部品加工開発部 部品生産実証工場 造形切削課 9号2号	○									1年未満								○
69		(株)オティックス	加藤 颯	幡豆製造部工務課保全係		○								1年未満	3年以上	1年未満	1年未満					○

参加者名簿 Bコース

敬称略

コース名・内容	会場	会場世話人	チーフアドバイザー	参加人数
Bコース 問題解決(QC酒造)	604	QCサークル愛知地区 副世話人 細川 直次 (株)アイシン	QCサークル愛知地区 幹事 市川 勝巳 (株)東海理化	48名

参加券 No.	グループ	会社名	氏名	所属	職種						役割・経験年数				手法の理解度				アドバイザー (サブ)	
					製造	製造 間接	技術 ・ 開発	事務	販売	サー ビス	リ ー ダ ー	メン バ ー	事務 局	管理 ・ 監督 者	使 い こ な せ る	何 と か 使 え る	よ く わ か ら な い	知 ら な い		
6	B-1	(株)ニッセイ	久保駿太	組立三課	○							1年未済						○		山本 哲治 フタバ産業(株)
34		三菱自動車工業(株)	山本 貴	品質管理部	○								3年以上					○		
44		(株)アイシン・ロジテックサービス	中村 祐喜	業務部		○							3年未済						○	
63		(株)オティックス	渡辺 隆裕	高岡製造部第2 1課第2組	○								3年以上					○		
75		トヨタ紡織(株)	小林 桜花	刈谷製造部 フィルタ梱包4係	○								3年以上					○		
102		(株)東海理化	岡 柊斗	大口部品生産部	○								3年未済					○		
18	B-2	(株)アイシン	山口 修平	城山工場		○						3年未済						○	吉田 勇治 アイシン機工(株)	
28		三菱自動車工業(株)	徳永 唯	工務部		○							3年未済					○		
39		愛三工業(株)	月足 康一	安城品質管理部		○							3年以上					○		
51		豊臣機工(株)	牛嶋 大悟	試作・工機部		○							3年以上					○		
71		トヨタ紡織(株)	齋藤 章人	刈谷製造部 オイル2係	○								3年以上					○		
123		(株)平岩鉄工所	小野 龍輝	自動車部品部	○								3年以上					○		
7	B-3	(株)ニッセイ	吉田拓哉	組立三課	○							1年未済						○	田口 政博 アイシン高丘(株)	
42		(株)川本製作所	中島 大樹	生産部	○								3年未済					○		
61		(株)デンソー	池富 陽太	エレクトロ品質保証部 監査解析室		○							1年未済	3年以上						○
67		(株)オティックス	竹内 咲良	西尾製造部第1 4課第1 0組	○								3年未済					○		
73		トヨタ紡織(株)	荒木 優基	刈谷製造部 オイル3係	○								3年以上					○		
106		(株)ジェイテクト	湊川 尚哉	第1生産課	○										3年以上			○		
13	B-4	(株)デンソーエレクトロニクス	岩瀬 義人	金型課	○							3年未済						○	石原 弘之 (株)デンソー	
14		(株)ディーイーディー	曾村 真美	業務部品質保証課		○							3年未済	3年以上				○		
16		中部鋼板(株)	森田 謙	圧延工場	○								3年以上					○		
19		(株)アイシン	玉村 淳	岡崎電子工場		○							1年未済					○		
55		トヨタ紡織精工(株)	猪岡 啓斗	高浜132組	○								3年未済					○		
104		(株)ジェイテクト	田中 良亮	生産本部田原工場製造部鍛造課第1A係152A組	○								1年未済					○		
12	B-5	(株)デンソーエレクトロニクス	下村 妙	物流管理4課		○						3年未済						○	岩切 健二 (株)豊田自動織機	
20		(株)アイシン	柴下 大輔	田原工場	○								3年未済					○		
30		三菱自動車工業(株)	城 優介	工作部		○							3年以上					○		
45		トヨタ自動車(株)上郷工場	犬塚 健吾	エンジン製造部		○							1年未済					○		
64		(株)オティックス	木藤 渉	幡豆製造部物流課幡豆物流係		○							3年未済					○		
115		(株)ジェイテクト	松本 康平	工務部日程課									3年未済					○		
26	B-6	豊田合成(株)	出口 直輝	FCEV製造部	○							3年未済						○	若山 和彦 トヨタ紡織(株)	
40		(株)川本製作所	前田 拓見	生産部	○								3年未済	3年以上				○		
49		大豊精機(株)	古川憂樹	型・部品製造部	○								3年未済					○		
66		(株)オティックス	清光 洋行	西尾製造部工務課施設係		○							3年以上					○		
74		トヨタ紡織(株)	岩上 努	刈谷品質管理部 検査2B係		○							3年以上					○		
105		(株)ジェイテクト	福島 将太	生産本部田原工場製造部鍛造課第1B係152B組	○								1年未済					○		
25	B-7	豊田合成(株)	佐藤遼哉	機能部品2課	○							3年以上						○	野崎 典子 大豊工業(株)	
46		大豊精機(株)	前川 俊	品質機能部	○							1年未済	3年未済	3年以上				○		
53		(株)松尾製作所	中島大弥	生産管理									1年未済					○		
60		(株)デンソー	藤井 亮	噴射機器製造統括部 物流管理1課	○								3年以上					○		
70		(株)オティックス	神谷 大輔	幡豆製造部31課1組	○								3年未済					○		
83		アイシン高丘(株)	江藤 勇太郎	ものづくり革新部 特定素材係	○								3年以上					○		
29	B-8	三菱自動車工業(株)	都築 新太	工務部		○						1年未済						○	前田 義人 トヨタ自動車(株)	
41		(株)川本製作所	佃 颯斗	生産部	○							3年未済						○		
43		(株)アイシン・ロジテックサービス	山本 昇史	業務部		○							3年未済					○		
72		トヨタ紡織(株)	平野 恵三	刈谷製造部 オイル2係	○								3年以上					○		
95		フタバ産業(株)	加納 侑弥	幸田工場第2製造部2課	○								3年未済	3年以上				○		
103		(株)ジェイテクト	丸山 晃汰	治工具課		○							3年以上					○		

参加者名簿 Cコース

敬称略

コース名・内容	会場	会場世話人	チーフアドバイザー	参加人数
Cコース 問題解決(矢落とし)	504	QCサークル愛知地区 副世話人 渡部 正光 (株)アイシン機工	QCサークル愛知地区 幹事 横畑 正則 豊臣機工(株)	17名

参加券 No.	グループ	会社名	氏名	所属	職種							役割・経験年数				手法の理解度				アドバイザー (サブ)	
					製造	製造間接	技術・開発	事務	販売	サービス	リーダー	メンバー	事務局	管理・監督者	使いこなせる	何とか使える	よくわからない	知らない			
31	C-1	三菱自動車工業(株)	古波藏 幸仁	品質管理部		○						3年以上						○		水谷 和生 日本特殊陶業(株)	
35		愛三工業(株)	縄馬 匡介	豊田製造1課	○							3年未満						○			
93		(株)アイシン	田部井 昂平	車体製品企画部			○						3年未満						○		
117		GKNドライブインジャパン(株)	弓矢 忠	製造課	○								3年以上					○			
118		(株)デンソーウェーブ	宮脇 優来		○								3年未満						○		
125		(株)デンソーエレクトロニクス	松木 拓也	試作課			○						3年以上						○		
80	C-2	(株)デンソーダイシン	松本 宗一郎	生産2課	○										3年以上				○	井上 良一 大豊工業(株) (久米 明弘) (株)アドヴィックス	
81		アイシン高丘(株)	植村 優	本社加工21係	○							3年未満						○			
87		三菱電機(株)	渡邊 勘太	サーボモータ製造部センサ工作課実装係	○								3年未満						○		
98		フタバ産業(株)	田中 幸一	六ツ美工場第1製造部1課	○								3年未満						○		
108		(株)ジェイテクト	原田 昌典	第3生産課	○								3年以上						○		
33	C-3	三菱自動車工業(株)	横山雄基	品質管理部		○							3年未満						○	熊谷 哲也 (株)デンソー	
82		アイシン高丘(株)	武内 良太	吉良工場鑄造23係									3年以上					○			
84		日本製鉄(株)	増田隼大	エネルギー部発電送風課	○								3年未満	3年未満					○		
96		フタバ産業(株)	伊藤 雅人	幸田工場第2製造部3課	○								3年未満	3年以上							○
111		(株)ジェイテクト	平間 楽人	機械課		○							3年未満								○
122		(株)デンソーウェーブ	山本 翔也		○								3年以上								○

参加者名簿 Dコース

敬称略

コース名・内容	会場	会場世話人	チーフアドバイザー	参加人数
Dコース 課題達成(ジグソーパズル)	505	QCサークル愛知地区 副世話人 内藤 新治 フタバ産業(株)	QCサークル愛知地区 幹事 花井 章弘 小島プレス工業(株)	24名

参加券 No.	グループ	会社名	氏名	所属	職種						役割・経験年数				手法の理解度				アドバイザー (サブ)	
					製造	製造間接	技術・開発	事務	販売	サービス	リーダー	メンバー	事務局	管理・監督者	使いこなせる	何とか使える	よくわからない	知らない		
1	D-1	東和プロ(株)	米丸亜美	製造部	○							1年未満					○			牧野 直樹 (株)ジェイテクト
77		トヨタ紡織(株)	鳥本 ケンジ	試作部試作品質室		○							3年以上					○		
94		フタバ産業(株)	中野 想	幸田工場第1製造部1課	○								3年以上		3年未満			○		
110		(株)ジェイテクト	藤田 崇紘	加工技術課		○							3年未満					○		
120		(株)デンソーウェーブ	中垣 陽博			○							3年以上					○		
124		愛知技研(株)	岡田 敬弘	コーポレート管理			○								1年未満					
24	D-2	豊田合成(株)	岩田典宗	FC・WS第1製造部 射出配練課	○							3年以上					○		梶山 英紀 (株)豊田自動織機	
68		(株)オティックス	青木 寛泰	高岡製造部第2 1課第1組	○								3年以上					○		
79		(株)デンソーダイシン	尾澤 知久	生産6課	○								1年未満					○		
97		フタバ産業(株)	牧野 靖大	技術本部試作部試作課		○							3年未満					○		
101		(株)東海理化	豊丸直希	豊田第1生産部	○								3年以上					○		
112		(株)ジェイテクト	蓮尾 晃治	第1生産課	○								3年以上					○		
15	D-3	中部鋼鉄(株)	松本 悠希	圧延工場	○							3年未満					○		望月 寛真 (株)アーレスティ	
32		三菱自動車工業(株)	内田 翔太	品質管理部		○							3年以上					○		
50		豊臣機工(株)	吉野 雄哉	革新工程開発部			○						3年未満					○		
78		トヨタ紡織(株)	柘植 寛司	試作部試作品質室		○							3年以上					○		
113		(株)ジェイテクト	来海 和馬	改善課		○							3年未満	3年以上				○		
121		(株)デンソーウェーブ	青山 貴志			○							3年未満					○		
11	D-4	(株)デンソーエレクトロニクス	松永 拳太	物流管理2課		○						3年未満					○		坂口 光将 豊臣機工(株)	
27		トヨタ自動車(株)元町工場	篠原美咲	プラント・環境技術部		○						1年未満	3年以上					○		
36		愛三工業(株)	小川 絢也	本社工務課		○							1年未満					○		
85		三菱電機(株)	佐藤 佑哉	FA工作第一部PC工作第一課組立第三係	○								3年未満					○		
99		フタバ産業(株)	渡邊 孝介	六ツ美工場工務部物流課		○							3年未満					○		
114		(株)ジェイテクト	松浦 翔太	カスタマーサポート部									3年以上					○		

14. 行事担当(一部幹事さん)の役割

2024/11/20(水)		地区		アイシン			
内容	時間	尾崎副幹事長	澤井幹事	岩瀬	野呂	伊藤	手島
		1階EV前カンバン声掛け依頼	8:30~9:00				
2階EV前カンバン声掛け依頼	8:30~9:00		○				
朝礼 7F小ホール	8:45	○		○	○	○	
発表prj周り	9:20	○					
7F 小ホール照明(岩田さん)	9:00~11:05						
参加者受付	9:00~9:30				○	○	
受付後参加者をホールに誘導	9:00~9:30		○				○
たぬき囃子サークル控室誘導(遠藤さんと)	9:15頃			○			
インタビュアー(図書カード)	9:50頃		○				
小ホールからの誘導、階段カンバン持ち	11:05頃	○					○
小ホールからの誘導、声掛け扉持ち	11:05頃		○			○	
小ホールからの誘導、声掛け[いるひと全員]	11:05頃			○	○		
駐車場割引リーダー6Fロビーに設置	11:30頃			○			
各会場前弁当準備管理 5F	11:45頃					○	○
各会場前弁当準備管理 6F	11:45頃		○		○		
たぬき囃子サークル控室弁当移動 3個	11:45頃			○	○		
Bコース情報屋係 604通路机セット待機	15:00~16:00		○				○
情報交換会用のお菓子、紙パック飲み物コースへ搬入	15:30~16:00			○	○	○	
お菓子小袋分け 601会議室or7F控室	13:30~		○	○	○	○	○

2024/11/21(木)		地区		アイシン			
内容	時間	朝倉幹事	倉橋幹事	岩瀬	野呂	伊藤	手島
		会議室開錠	8:45			603	604
参加者等事前欠席連絡あれば連絡	8:50頃			○			
点呼状況 各コースチーフから入手	9:05			○	○	○	○
Bコース情報屋係 604通路机セット待機	9:00~11:00	○	○				○
駐車場割引リーダー6Fロビーに設置	10:00頃			○			
各会場前弁当準備管理 5F	11:20頃			○		○	
各会場前弁当準備管理 6F	11:20頃				○		○
終礼 7F小ホール	17:00頃			○	○	○	○
				○	○	○	○

*11/19(火)前日準備 持ち場落ち着いたら2日分のAD飲み物会場へ

*11/20(水)弁当空箱回収時、紙パック飲み物搬入 14:30くらい、601にてお菓子共に小分け

